

Modello T/R

- Riduttore vite senza fine-ruota elicoidale
- Stelo filettato trapezoidale
- Lubrificazione a grasso
- Impiego intermittente

Model T/R

- Worm gearbox
- ACME lead screw
- Lubrication by grease
- Intermittent duty

| Grandezza Taille | | 1 | 2 | 3 | 4 | 5 |
|--|--------------------------------|--------------|-------------|--------------|--------------|--------------|
| Carico <i>Load</i> | daN | 500 | 1000 | 2500 | 5000 | 10000 |
| Tipo vite trapezoidale diametro / passo <i>ACME screw diameter / pitch.</i> | | 18x4 | 20x4 | 30x6 | 40x7 | 55x9 |
| Rapporto di riduzione <i>Gearbox reduction ratio</i> | Veloce / Quick Lento / Slow | 1:4 1:16 | 1:4 1:16 | 1:10 1:30 | 1:10 1:30 | 1:10 1:30 |
| Corsa vite per giro albero (mm) <i>Lead screw movement per input shaft turn</i> | Veloce / Quick Lento / Slow | 1 0,25 | 1 0,25 | 0,6 0,2 | 0,70 0,23 | 0,9 0,3 |
| Rendimento % <i>Efficiency %</i> | Veloce / Quick Lento / Slow | 30 26 | 30 26 | 26 18 | 25 18 | 22 17 |
| Momento torcente passante (vedi figura) <i>Twisting pass-thru momentum (see picture)</i> | daN/m | 2 | 5,4 | 8,2 | 16 | 31 |
| Max. potenza al martinetto: kW/1500 rpm a pieno carico <i>Max. power for each jack kW/1500 rpm at full load</i> | Veloce / Quick Lento / Slow | 0,25 0,12 | 0,4 0,20 | 1,20 0,45 | 3,2 1,1 | 7,5 3,2 |
| Peso del martinetto senza corsa <i>Jack weight (gearbox only)</i> | Kg | 1,5 | 2,5 | 7 | 19 | 35 |
| Peso per ogni 100 mm di corsa <i>Weight for 100 mm stroke</i> | Kg | 0,35 | 0,45 | 0,7 | 1,3 | 2 |
| Potenza passante max. a 1500 rpm <i>Max pass-thru power @ 1500 rpm</i> | kW | 2,8 | 8 | 12 | 24 | 45 |

Tabella velocità martinetti
Speed setting

| Tipo <i>Model</i> | Velocità / Speed mm/s | | | | | | | | | | | |
|----------------------|---|------|------|------|---|------|------|------|--|------|------|------|
| | 2 POLI = 2800/1' RPM Rapporto di riduzione <i>Gearbox reduction ratio</i> | | | | 4 POLI = 1400/1' RPM Rapporto di riduzione <i>Gearbox reduction ratio</i> | | | | 6 POLI = 900/1' RPM Rapporto di riduzione <i>Gearbox reduction ratio</i> | | | |
| | 1/4 | 1/10 | 1/16 | 1/30 | 1/4 | 1/10 | 1/16 | 1/30 | 1/4 | 1/10 | 1/16 | 1/30 |
| T1 / R1 | 46 | | 11 | | 25 | | 6 | | 15 | | 4 | |
| T2 / R2 | 46 | | 11 | | 25 | | 6 | | 15 | | 4 | |
| T3 / R3 | | 28 | | 9 | 15 | | 5 | | 9 | | 3 | |
| T4 / R4 | | 32 | | 10 | 17 | | 6 | | 10 | | 3 | |
| T5 / R5 | | 42 | | 14 | 18 | | 7 | | 13 | | 4 | |

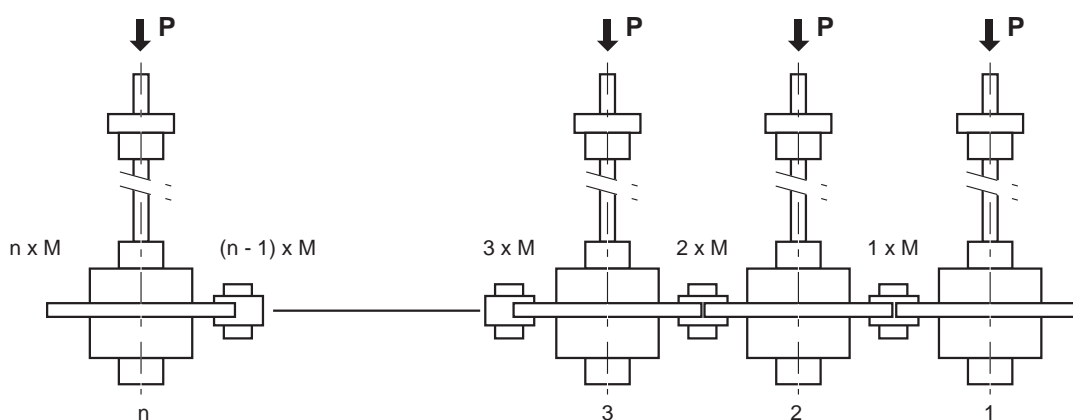
Momento torcente passante
Twisting pass-thru momentum

Per una corretta scelta dell'attuatore idoneo alla Vs. applicazione si devono utilizzare le informazioni tecniche che trovate al capitolo "Guida alla Scelta degli Attuatori e dei Martinetti Elettromeccanici".

Elements and technical information available in "Electromechanical Actuators + Jack Choice Guideline" have to be carefully considered in order to perform a proper actuator selection according to your application.

T/R-M

| GR. / SIZE | TABELLA DIMENSIONI / DIMENSIONS TABLE | | | | | | |
|---------------|---------------------------------------|-------|-----------|-----|-----|-----|-----|
| | VERSIONE / TYPE | A | B (PAM) | C | D | E | F |
| T1/R1 | 56 Standard | 57 | 120 (B5) | 110 | 168 | 200 | 108 |
| | 56 Autofrenante/Brake motors | | | | | | |
| | 63 Standard | 57 | 140 (B5) | 123 | 185 | 234 | 110 |
| | 63 Autofrenante/Brake motors | | | | | | |
| T2/R2 | 63 Standard | 64 | 140 (B5) | 123 | 185 | 234 | 110 |
| | 63 Autofrenante/Brake motors | | | | | | |
| | 71 Standard | 66 | 160 (B5) | 140 | 215 | 267 | 121 |
| | 71 Autofrenante/Brake motors | | | | | | |
| T3/R3 | 71 Standard | 68 | 160 (B5) | 140 | 215 | 267 | 121 |
| | 71 Autofrenante/Brake motors | | | | | | |
| | 80 Standard | 68 | 120 (B14) | 159 | 238 | 296 | 138 |
| | 80 Autofrenante/Brake motors | | | | | | |
| T4/R4 | 80 Standard | 102.5 | 120 (B14) | 159 | 238 | 296 | 138 |
| | 80 Autofrenante/Brake motors | | | | | | |
| | 90 Standard | 102.5 | 140 (B14) | 176 | 280 | 344 | 149 |
| | 90 Autofrenante/Brake motors | | | | | | |
| T5/R5 | 100 Standard | 119.5 | 160 (B14) | 195 | 309 | 374 | 160 |
| | 100 Autofrenante/Brake motors | | | | | | |
| | 112 Standard | 119.5 | 160 (B14) | 219 | 328 | 407 | 172 |
| | 112 Autofrenante/Brake motors | | | | | | |

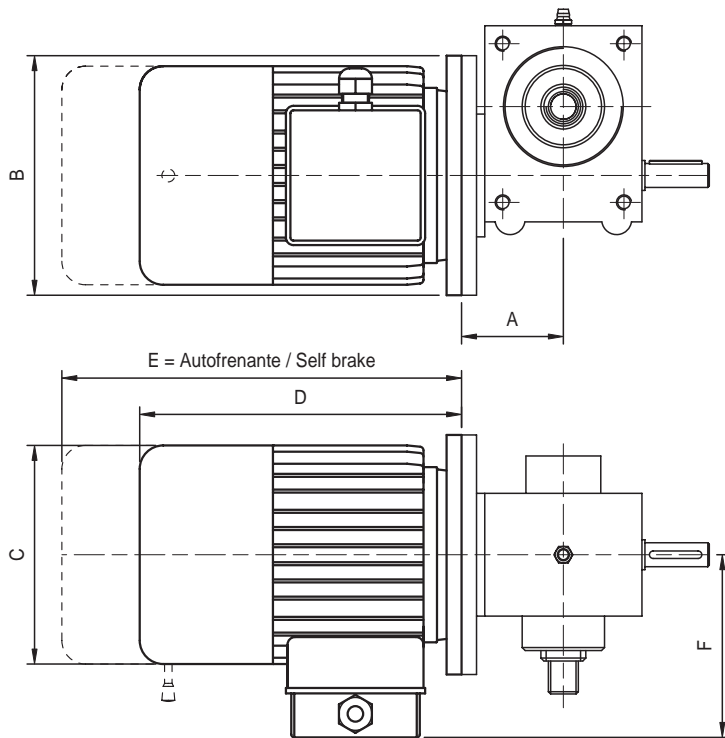

Orientamento morsettiera

E-box side

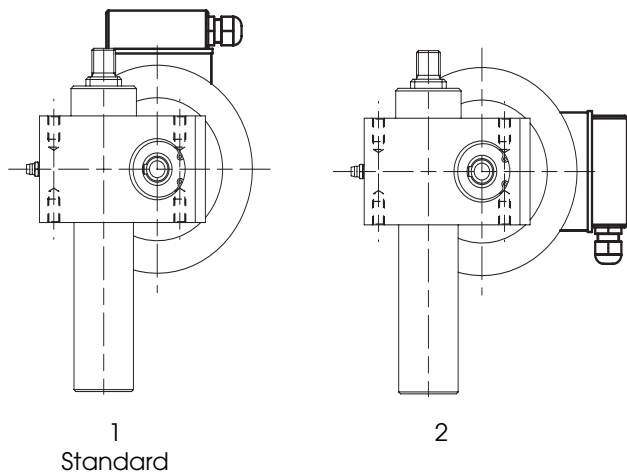

1
Standard

2

3

4

Orientamento flangia motore (PAM) e alberi presa

Motor flange side (PAM) and shafts mode

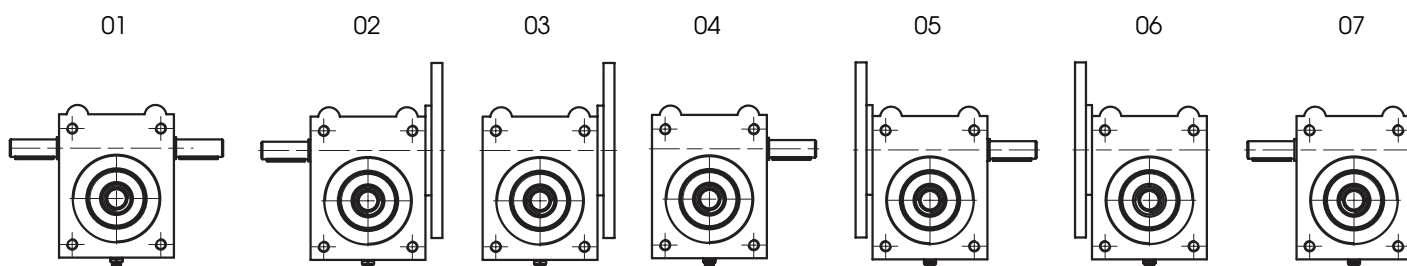

01

02

03

04

05

06

07

Attacchi anteriori (solo versione T)

Front ends (only version T)

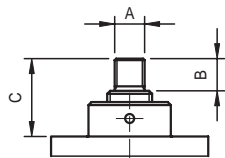

SF = FILETTO MASCHIO (STANDARD)
SF = TREADED MALE (STANDARD)

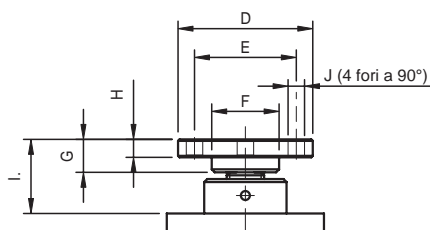

TF = FLANGIATO
TF = FLANGED

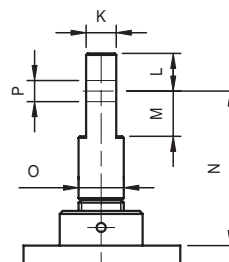

TO = OCCHIO
TO = EYELET

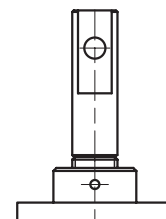

T1 = OCCHIO A 90°
T1 = 90° EYELET

| GR. SIZE | TABELLA DIMENSIONI / DIMENSIONS TABLE | | | | | | | | | | | | | | | |
|----------|---------------------------------------|------|------|------|------|-----|----|----|----|-----|----|----|----|-----|-----|---------|
| | A | B | C | D | E | F | G | H | I | J | K | L | M | N | O | P (ØH7) |
| T1/R1 | M12 | 17.5 | 35.5 | Ø55 | Ø43 | Ø30 | 18 | 10 | 36 | Ø7 | 12 | 15 | 22 | 68 | Ø18 | Ø10 |
| T2/R2 | M14 | 19 | 45 | Ø65 | Ø50 | Ø35 | 20 | 12 | 46 | Ø9 | 14 | 20 | 25 | 86 | Ø20 | Ø12 |
| T3/R3 | M20 | 22 | 52 | Ø90 | Ø68 | Ø45 | 22 | 12 | 52 | Ø11 | 20 | 25 | 30 | 102 | Ø30 | Ø14 |
| T4/R4 | M30x2 | 29 | 66 | Ø100 | Ø78 | Ø57 | 30 | 14 | 67 | Ø13 | 30 | 25 | 30 | 117 | Ø40 | Ø22 |
| T5/R5 | M36x3 | 44 | 94 | Ø130 | Ø100 | Ø72 | 45 | 20 | 95 | Ø17 | 42 | 35 | 40 | 154 | Ø55 | Ø30 |

Chioccioline di sicurezza (solo versione R)

Safety nut (only version R)

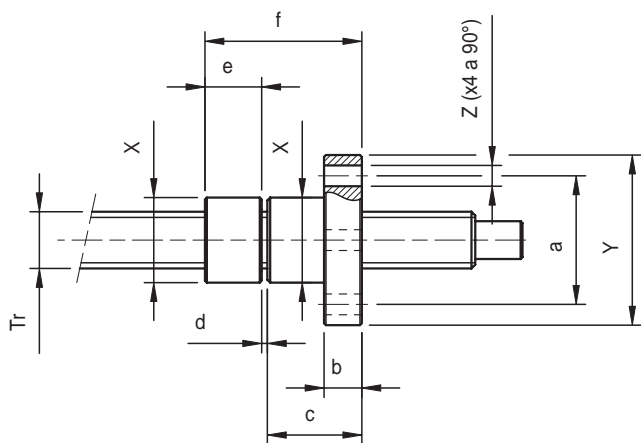

| GR. SIZE | TABELLA DIMENSIONI / DIMENSIONS TABLE | | | | | | | | | |
|----------|---------------------------------------|------|----|----|-----|----|-------|-----|------|-----|
| | Tr | a | b | c | d | e | f | X | Y | Z |
| R1 | 18x4 | Ø43 | 12 | 35 | 2 | 18 | 55 | Ø30 | Ø55 | Ø7 |
| R2 | 20x4 | Ø50 | 15 | 40 | 2 | 20 | 62 | Ø35 | Ø65 | Ø9 |
| R3 | 30x6 | Ø68 | 20 | 50 | 3 | 30 | 83 | Ø45 | Ø90 | Ø11 |
| R4 | 40x7 | Ø78 | 25 | 70 | 3.5 | 40 | 113.5 | Ø57 | Ø99 | Ø11 |
| R5 | 55x9 | Ø100 | 30 | 85 | 4.5 | 55 | 144.5 | Ø72 | Ø129 | Ø13 |

Soffietti di protezione

Bellow

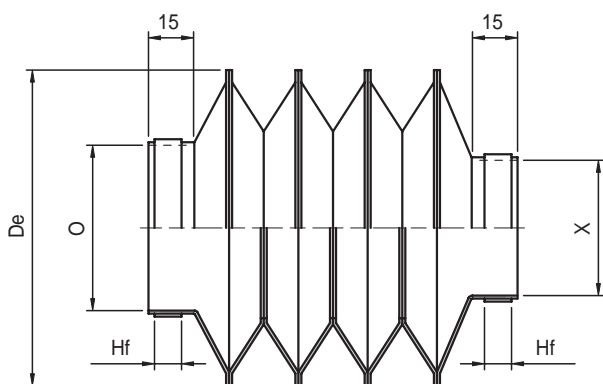

| GR. / SIZE | TABELLA DIMENSIONI / DIMENSIONS TABLE | | | | GR. / SIZE | FATTORE MOLTIPLICATIVO / MULTIPLY PARAMETER |
|------------|---------------------------------------|-----|-----|----|------------|---|
| | De | O | X | Hf | | A |
| T1/R1 | Ø70 | Ø35 | Ø30 | 9 | T1/R1 | 1.16 |
| T2/R2 | Ø80 | Ø40 | Ø35 | 9 | T2/R2 | 1.12 |
| T3/R3 | Ø105 | Ø55 | Ø45 | 9 | T3/R3 | 1.08 |
| T4/R4 | Ø150 | Ø70 | Ø57 | 9 | T4/R4 | 1.04 |
| T5/R5 | Ø165 | Ø90 | Ø72 | 9 | T5/R5 | 1.05 |

A causa dell'inserimento del soffietto (quando richiesto), la corsa del martinetto risulta:

Corsa *fittizia* [mm] = **Corsa** *nominale* [mm] x **A**

When bellow is installed (if needed), screw jack stroke is:

Stroke *total* [mm] = **Stroke** *nominal* [mm] x **A**

Materiale soffietto: PVC / Bellow material: PVC

**N.B.: la versione standard non è IP50
Standard version is not IP50**

**Carico di punta:
coefficienti di vincolo**

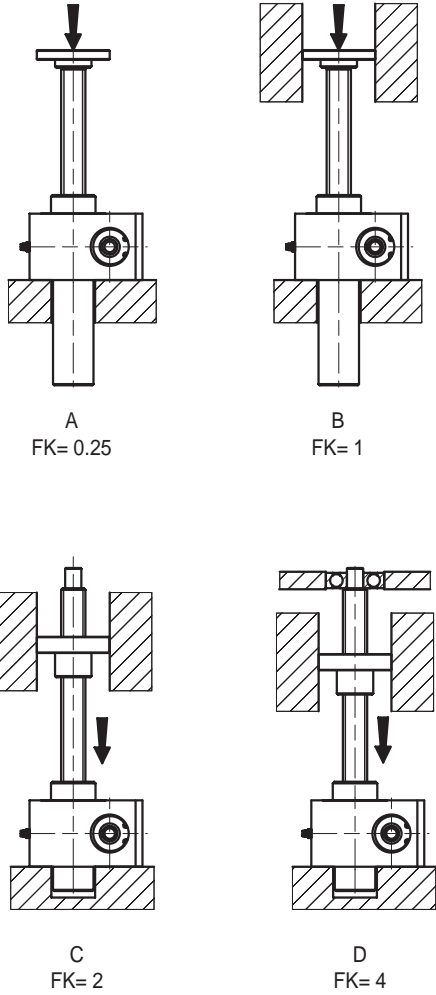

**Buckling:
costrain factors**

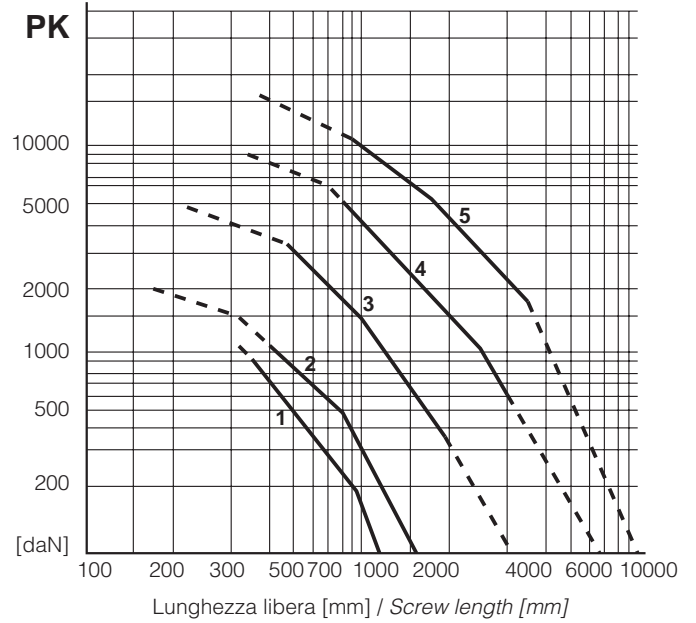

Max carico radiale ammissibile

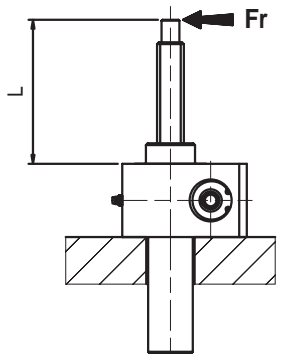

$C = Pk \times Fk \times 0,8$

Max admitted radial load

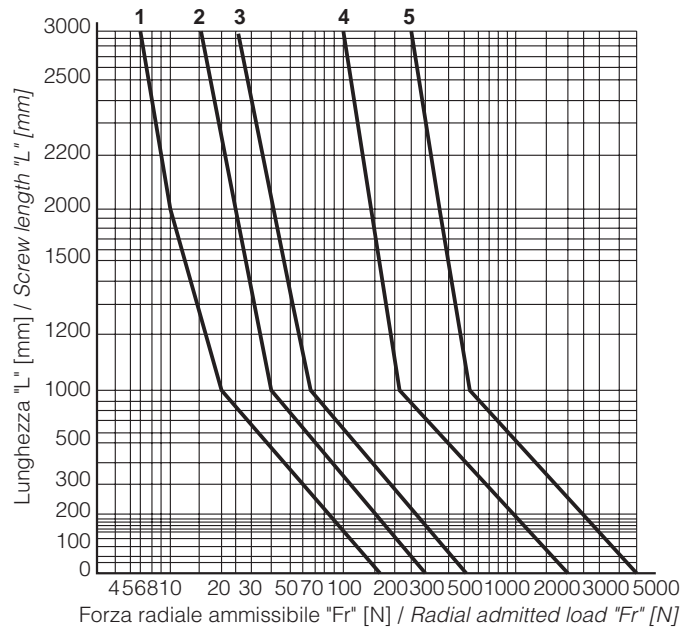

Dispositivi Controllo Corsa

Elettrici / Elettronici

Sensori Meccanici, Induttivi e Potenzimetri

Fine corsa F (solo modello R-F)

Limit switches F (only model R-F)

| Prestazioni / Features | Tipo / Type |
|-----------------------------------|-------------|
| | XGG |
| Tensione / Voltage | 250 Vac |
| Carico resistivo / Resistive load | 16 A |
| Carico motore / Motor load | 6 A |
| Temperatura delta / Temp. range | -40°C +85°C |
| Protezione / Protection | IP40 |

Fine corsa Induttivi FCI (solo modello T)

Inductive sensor FCI (only model T)

| Prestazioni / Features | Tipo / Type |
|---|-------------------------|
| | S18-DC2-NPN.NC.H |
| Tensione / Voltage | 5 / 30 Vdc |
| Corrente a 25° C / 25° C Current | 0,20 A |
| Limiti temperatura / Temperature gap | -25°C +70°C |
| Protezione / Protection | IP67 |
| Attacco connettore / Connector | H |

Caratteristiche tecniche Encoder

Encoder incrementale bidirezionale con impulso di zero IP54

Impulsi giro disponibili: 50 / 100 / 200 / 400 / 500 / 512 / 1000 / **1024 (standard)** / 2000 / 2048

Circuiti d'uscita disponibili: Line Drive 5 Vdc / Push Pull 24 Vdc / Open Collector NPN 10 -30 Vdc / Open Collector PNP 10 -30 Vdc.

- Applicato sui motori C.A.

Encoder

| | |
|--------------------|-------|
| Rosso / Red | ±Vdc |
| Nero / Black | 0 Vdc |
| Verde / Green | A |
| Giallo / Yellow | B |
| Blu / Blue | Z |
| Marrone / Brown | -A |
| Arancione / Orange | -B |
| Bianco / White | -Z |

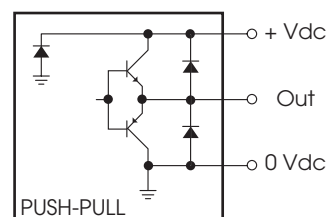
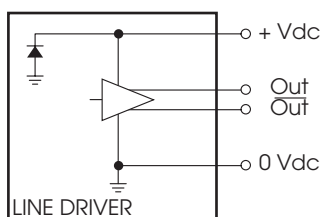

aElectric/Electronic

Stroke Control Devices

Mechanical and Inductive sensors, Potentiometers

Fine corsa meccanici FCE (solo modello T)

Mechanical Limit switches FCE (only model T)

| Prestazioni / Features | Tipo / Type |
|-----------------------------------|----------------|
| | Z15GQ22 |
| Tensione / Voltage | 250 Vac |
| Carico resistivo / Resistive load | 15 A |
| Carico motore / Motor load | 3 A |
| Temperatura delta / Temp. range | -2°C +80°C |
| Protezione / Protection | IP00 |

Potenzimetro rotativo (solo modello R-F)

Spinning potentiometer (only model R-F)

| Prestazioni / Performances | Tipo / Type |
|--|---------------|
| Angolo max. di lavoro / Max. angle | 340° ± 3° |
| Reistenza Ohm / Resistance | 1K / 5K / 10K |
| Limiti temperatura / Temperature gap | -55°C +125°C |
| Alimentazione consigliata / Voltage | MAX 10 V |
| Linearità indipendente / Independent linearity | ±2% |
| Tolleranza / Tolerance | ±20% |
| Coefficiente deriva termica / Temperature coefficient of resistance | 600ppm/°C |

Encoder technical specs

Bidirectional incremental encoder, with zero-pulse, protection IP54

Available ppr: 50 / 100 / 200 / 400 / 500 / 512 / 1000 / **1024 (standard)** / 2000 / 2048

Available output circuits: Line Drive 5 Vdc / Push Pull 24 Vdc / Open Collector NPN 10 -30 Vdc / Open Collector PNP 10 -30 Vdc.

- Incremental encoder installe directly on AC motor.

Encoder

Gruppo controllo corsa F (solo modello R-F)

Control devices group F (only model R-F)

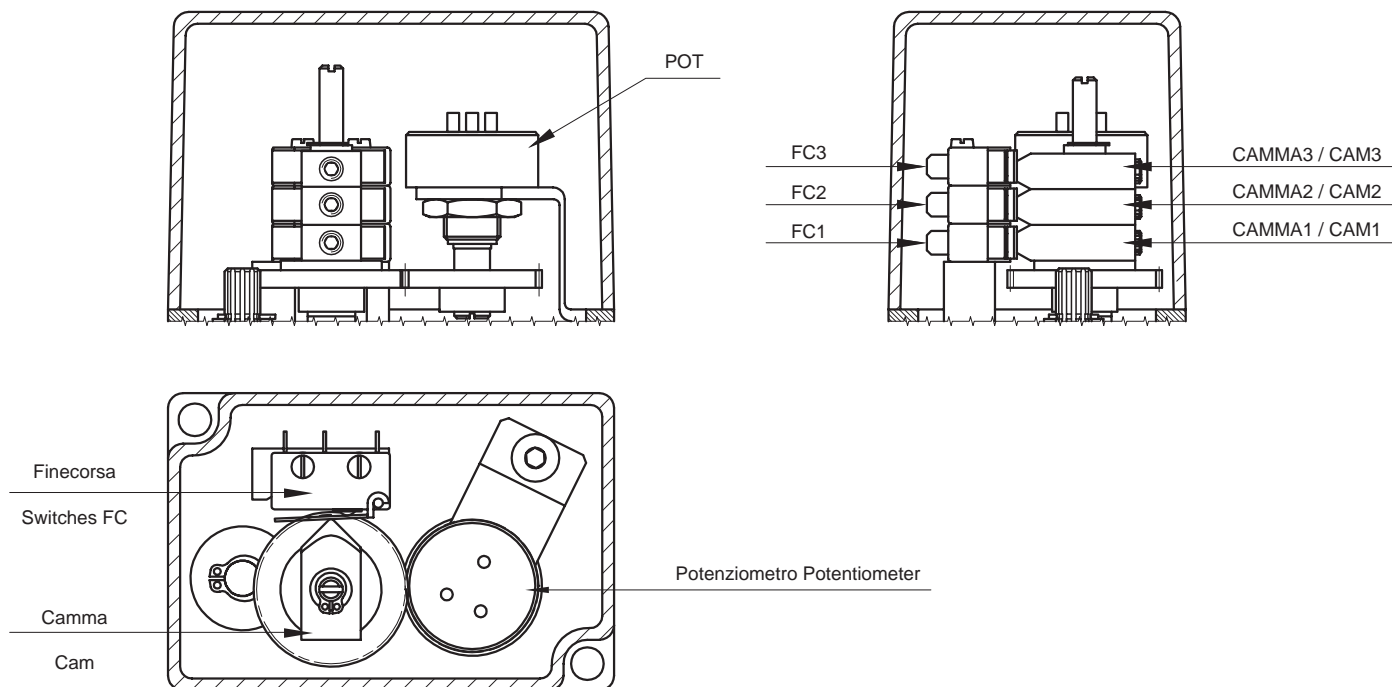

- FC 1 - micro inferiore
- FC 2 - micro centrale
- FC 3 - micro superiore
- CAMMA 1 - camma inferiore
- CAMMA 2 - camma centrale
- CAMMA 3 - camma superiore
- POT - potenziometro

- FC 1 - lower microswitch
- FC 2 - middle microswitch
- FC 3 - upper microswitch
- CAM 1 - lower cam
- CAM 2 - middle cam
- CAM 3 - upper cam
- POT - potentiometer

Caratteristiche micro

Le caratteristiche dei microinterruttori di finecorsa montati sono le seguenti:

- Alloggiamento: PA66 rinforzato con fibra di vetro
- Azionatore: POM
- Meccanismo: azione a scatto con molla in acciaio inox. Un contatto in scambio NC/NO

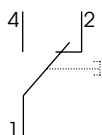

- Contatti: argento
- Terminali: dorati
- Temperatura funzionamento micro: da -40°C a +85°C
- Vita meccanica: minimo 5x10⁶ azionamenti non impulsivi.

Limit switch characteristic

Limit Switches Features following:

- Housing: Glass fibre reinforce PA66
- Plunger: POM
- Mechanism: Snap-action coil spring mechanism with stainless steel spring. Changeover, normally-closed or normally-open

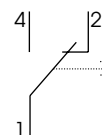

- Contacts: fine silver
- Terminals: gold flashed
- Switches temperature range: -40°C to +85°C
- Mechanical life: 5x10⁶ cycle minimum (impact free actuation).

Potenziometro "A" (solo modello R-F)

Potentiometer "A" (only model R-F)

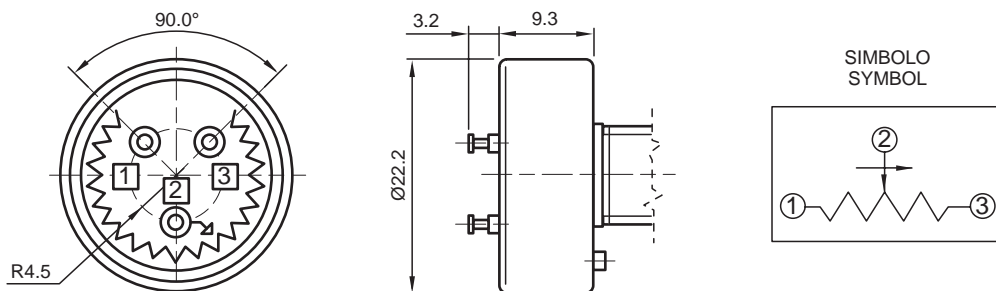

Fine corsa induttivi (FCI)

Inductive sensors (FCI)

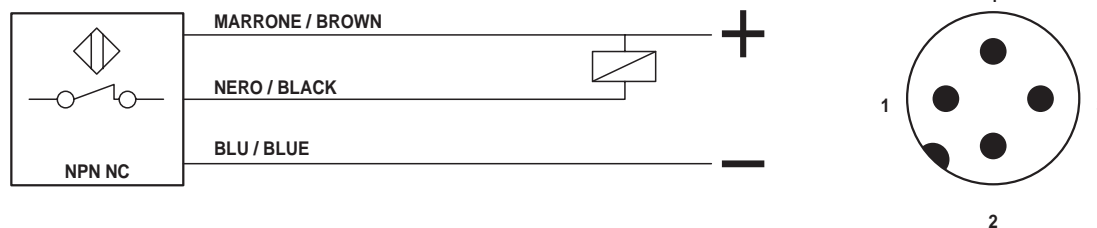

VISTA DEL CONNETTORE MASCHIO "H"

"H" MALE CONNECTOR PIN OUT

- 1 = Marrone / +
- 3 = Blu / -
- 4 = Nero / uscita NPN-PNP / NO
- 2 = Nero / uscita NPN-PNP / NC

- 1 = Brown / +
- 3 = Blue / -
- 4 = Black / out NPN-PNP / NO
- 2 = Black / out NPN-PNP / NC

Fine corsa meccanici (FCE)
Mechanical limit switches (FCE)

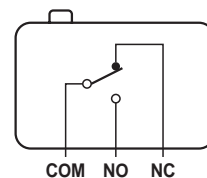

Riferimento Sigla d'ordinazione

Fine Corsa Meccanici:

- 2FC2 = 2 Micro XGG
 - 3FC2 = 3 Micro XGG
- } Solo versione R-F

Potenzimetri:

- POT01A = 1 k Ohm
 - POT05A = 5 k Ohm
 - POT10A = 10 k Ohm
- } Solo versione R-F

Encoder:

- E05 = Push Pull 1024 ppr
 - E06 = Line Driver 1024 ppr
 - E07 = Open Collector NPN
 - E08 = Open Collector PNP
- } Versioni R e T motorizzate
- E13 = Encoder non contemplato
(indicare le caratteristiche nel disegno d'assieme)

Ordering Key references

Mechanical limit switches:

- 2FC2 = 2 Microswitches XGG
 - 3FC2 = 3 Microswitches XGG
- } Only version R-F

Potentiometer:

- POT01A = 1 k Ohm
 - POT05A = 5 k Ohm
 - POT10A = 10 k Ohm
- } Only version R-F

Encoder:

- E05 = Push Pull 1024 ppr
 - E06 = Line Driver 1024 ppr
 - E07 = Open Collector NPN
 - E08 = Open Collector PNP
- } Version R and T fitted with motor
- E13 = Special encoder
(advise features in drawing)

Guida alla scelta della motorizzazione martinetti - Motor choice guideline for jacks

TIPO MOTORE / MOTOR TYPE

- Versione / Version:** **CC** = corrente continua / **DC** = direct current
CA = corrente alternata / **AC** = alternate current
PD = PAM a disegno / Special motorflange (provide drawing)
- Tensione / Voltage:** CC / DC = V12 / V24 / V36
 CA / AC = 230/400/50 - 400/690/50 - 277/480/60 - 480/830/60 - **MT** = Multitensione / Multivoltage
 230/50 (monofase / 1-phase)
- Tipo / Type:** **T** = trifase / 3-phase
M = monofase / 1-phase
DP = trifase doppia polarità / 3-phase double polarity
AT = trifase autofrenante / 3-phase with brake
MD = monofase doppia polarità / 1-phase double polarity
AM = monofase autofrenante / 1-phase with brake
AD = trifase doppia polarità autofrenante / 3-phase double polarity with brake
AP = monofase doppia polarità autofrenante / 1-phase double polarity with brake
I = trifase predisposto inverter / 3-phase inverter-friendly
ME = monofase con condensatore elettronico / 1-phase with starting capacitor
AI = trifase autofrenante predisposto per inverter / 3-phase with brake, inverter-friendly
AE = monofase con condensatore elettronico autofr. / 1-phase with brake and starting cap.
- Grandezza / Size:** CC / DC: (omettere / leave blank)
 CA / AC: IEC 56 / 63 / 71 / 80 / 90 / 100 / 112
- N° Poli / Poles:** **CA / AC:** 2 / 4 / 6
N° Giri / RPM's: **CC / DC:** 3000 RPM / 4000 RPM / 5000 RPM

Potenza CA / AC Power: kW

| MODELLO MODEL | IEC IEC | KW trifase / 3-phase | | | KW monofase / 1-phase | | |
|------------------|------------|----------------------|--------------------------|--------------------|-----------------------|-----------------|-----------------|
| | | 2POLI 2POLES | 4POLI 4POLES | 6POLI 6POLES | 2POLI 2POLES | 4POLI 4POLES | 6POLI 6POLES |
| T1 / R1 | 56 | 0,09 / 0,13 | 0,06 / 0,09 / 0,11 | 0,03 / 0,06 | 0,08 / 0,12 | 0,09 / 0,11 | 0,03 |
| | 63 | 0,18 / 0,25 / 0,37 | 0,13 / 0,18 / 0,22 | 0,09 / 0,13 | 0,18 / 0,25 | 0,12/0,18/0,22 | 0,09/0,12 |
| T2 / R2 | 63 | 0,18 / 0,25 / 0,37 | 0,13 / 0,18 / 0,22 | 0,09 / 0,13 | 0,18 / 0,25 | 0,12/0,18/0,22 | 0,09/0,12 |
| | 71 | 0,37 / 0,55 / 0,75 | 0,25 / 0,37 / 0,55 | 0,18 / 0,25 / 0,37 | 0,37 / 0,55 | 0,25/0,37 | 0,18/0,25 |
| T3 / T3 | 71 | 0,37 / 0,55 / 0,75 | 0,25 / 0,37 / 0,55 | 0,18 / 0,25 / 0,37 | 0,37 / 0,55 | 0,25/0,37 | 0,18/0,25 |
| | 80 | 0,75 / 1,1 / 1,5 | 0,55 / 0,75 / 0,88 / 1,1 | 0,37 / 0,55 / 0,75 | 0,75 / 1,1 / 1,5 | 0,55/0,75/0,88 | 0,37/0,45 |
| T4 / R4 | 80 | 0,75 / 1,1 / 1,5 | 0,55 / 0,75 / 0,88 / 1,1 | 0,37 / 0,55 / 0,75 | 0,75 / 1,1 / 1,5 | 0,55/0,75/0,88 | 0,37/0,45 |
| | 90 | 1,8 | 1,1 / 1,5 / 1,8 | 0,75 / 1,1 / 1,5 | 1,5 / 1,8 / 2,2 | 1,1/1,5/1,8 | 0,55/0,75 |
| T5 / R5 | 100 | 1,8 | 2,2 / 3 / 4 | 1,5 / 1,8 / 2,2 | 2,2 / 3 | 2,2 | 1,1/1,5 |
| | 112 | 1,5 / 2,2 / 3 | 4 / 5,5 | 2,2 / 3 | ----- | ----- | ----- |

VARIANTI MOTORE / MOTOR OPTIONS

Flangia / Motorflange: PAM56B14 / **PAM56B5** / PAM63B14 / **PAM63B5** / PAM71B14 / **PAM71B5** / **PAM80B14**
 PAM80B5 / **PAM90B14** / PAM90B5 / **PAM100B14** / PAM100B5 / **PAM112B14** / PAM112B5
NB: IN GRASSETTO LE FLANGE STANDARD / STANDARD MOTORFLANGES IN BOLD

Tensione / Voltage: **S1 / S2 / S3**

Tipo servizio / Service rate: Omettere / Leave blank

Classe isolamento / Insulation class: **F** = standard
 Specificare solo se diversa / Advise only if different than "F"

Protezione / Protection: **IP55** (non indicare / leave blank) / **IP65**

Freno / Brake: **FECC** = freno elettromagnetico in CC / DC brake
FECA = freno elettromagnetico in CA / AC brake
SENZA = omettere - **NO BRAKE** = leave blank

Opzioni / Options: **LS** = leva sblocco / hans release lever
AB = albero bisorgente / 2' shaft
SV = servoventilato / servo-fan cooled
ALTRO / OTHER = indicare per esteso / advise
IN = inverter / winding for inverters
SENZA / NONE = omettere / leave blank

SIGLA DI ORDINAZIONE - ORDERING KEY
T1 - F / 0250 / 1:04 / CA- 400-50 - T-56-4-0.09 / 0+S3+AB / 01 / 1 / 2FC2+POT05A / IP65 / SF / B+H / Dis.
MODELLO / MODEL: _____

Versione Meccanica / Mechanical Version

 T1 / T2 / T3 / T4 / T5
 R1 / R2 / R3 / R4 / R5

Versione Motorizzata / Motor Version

 T1M / T2M / T3M / T4M / T5M
 R1M / R2M / R3M / R4M / R5M

CONTROLLO CORSA /
STROKE CONTROL: Pag. 176/177/178/179 _____

Senza / None: Omettere / Leave blank

F = Gruppo Fine Corsa Interno (Versione "R") /
Integrated limit switches (model "R" only)
FCE = Su Cannotto "Fissi" (versione "T") /
Mechanical switches welded on rear tube (model "T" only)
FCI = Induttivi su Cannotto (versione "T") /
Inductive sensors welded on rear tube (model "T" only)
E = Encoder su motore elettrico /
Encoder on electrical motor
CORSA / STROKE: mm _____

es. 250 mm = 0250

RAPP. RIDUZIONE / REDUCTION RATIOS _____

Versione PAM, PD, Meccanica
Version PAM, PD, Mechanical

1: 4 / 1:10 / 1:16 / 1:30

VELOCITA' (Solo Vers. Motorizzata)
SPEED (Motor Version only)

Indicare la velocità rilevata dalla tabella a pag. 175

Advise speed on page 175
MOTORE / MOTOR: Pag. 186 _____

Indicare solo con motore: / Advise only if with motor:
In C.A.: versione / tensione / tipo / grandezza / n° poli / potenza
version / voltage / type / size / n° poles / power
In C.C.: versione / tensione / grandezza / n° giri
version / voltage / size / Rpm
In versione predisposizione motore "PAM" indicare: 0
In version with motorflange only PAM: 0

In versione PAM a Disegno indicare: PD
In version with special motorflange: PD

VARIANTI MOTORE / MOTOR OPTIONALS: Pag. 186 _____

Flangia motore: solo in versione PAM esempio PAM 56B14 indicare: 56B14

Motorflange: Motorflange version only PAM advise size as 56B14: 56B14

Senza motore o con motore in C.C.: Omettere tutti i parametri sottoindicati

No motor or DC motor: leave all following parameters blank

Tipo Servizio: Indicare se diverso da S3 (standard)

Service type: Advise if different than S3 (standard)

Classe isolamento: Indicare se diverso da F (standard)

Insulation class: Advise if different than F (standard)

Grado Protezione: Indicare se diverso da IP55 (standard)

Protection: Advise if different than IP55 (standard)

Tipo freno: solo se autofrenante: ES, FECA

Brake type: for brakemotors only: ES, FECA

Opzioni: Indicare se richiesto ES, AB= Albero Bisporgente

Options: Advise if needed ES, AB= 2 shaft

Orientamento Flangia Motore (PAM) e Uscita Alberi Presa Moto: Pag. 180 _____

Motorflange side (PAM) and inputshafts mode

01 / 02 / 03 / 04 / 05 / 06 / 07 /

ORIENTAMENTO MORSETTIERA / E-BOX SIDE: Pag. 180 _____

1 (Standard), 2, 3, 4

Senza Motore o Motore in CC / No Motor or DC Motor: Omettere / Leave blank

VERSIONE CONTROLLO CORSA / STROKE CONTROL MODE: Pag. 185 _____

FINE CORSA / LIMIT SWITCHES: Pag. 185

Senza / None: Omettere / Leave blank

POTENZIOMETRO / POTENTIOMETER: Pag. 185

Senza / None: Omettere / Leave blank

ENCODER / ENCODER: Pag. 185

Senza / None: Omettere / Leave blank

GRADO PROTEZIONE / PROTECTION CLASS: _____

IP50 (Standard) : 0

IP65: Indicare / Advise

ATTACCO ANTERIORE / FRONT END: Pag. 181 _____

Solo versione "T" / only version "T"

SF = Stelo Filettato / Treaded end (Standard)

TF = Terminale Flangiato / Flanged end

TO = Terminale ad Occhio / Eyelet end

T1 = Terminale ad occhio a 90°

A9 = Attacco a Disegno / Special end (Drawing to be provided)

OPZIONI / OPTIONS: _____

Senza / None: Omettere / Leave blank

A = Versione stelo Inox / Stainless steel version

B = Protezione Soffietto / Bellow

C = Senza cannotto Protezione / No rear tube

E = Guarnizioni in Viton / Viton joints

F = Verniciatura / Painting

G = Chiodo di Sicurezza (solo versione "R/R-F") / Safety nut (only version "R-R/F")

H = Volantino per Comando Manuale / Handwheel

L = Dispositivo Anti Rotazione (solo versione "T") / Anti rotation facility (only version "T")

M = Boccia di Seconda Guida (per corse oltre 20 volte il del diametro dello stelo)

2° guide rod (for stroke 20 times larger than lead screw)

Q = Senza chiodo (Versione "R") / No nut (model "R" only)

VARIANTE / VERSIONS: _____

N° di Disegno / Drawing number: per condizioni non contemplate / drawing to be provided

Senza / None: Omettere / Leave blank

