

Modello ECV9092

- Motore a A.C. forma B5 - CE
- Riduttore vite senza fine-ruota elicoidale
- Stelo filettato trapezoidale
- Asta traslante in acciaio cromato
- Lubrificazione a grasso
- IP 50 / IP 65
- Temperatura di funzionamento -10 C° +60 C°
- Impiego intermittente S3 30% (5 min) a 30°C*
- Fine corsa, potenziamento ed encoder a richiesta

(*) Per impieghi diversi contattare il Ns Ufficio Tecnico

Model ECV9092

- A.C. motor, flange B5 - CE
- Worm gearbox
- ACME lead screw
- Chrome plated steel push rod
- Lubrication by grease
- IP 50 / IP 65
- Temperature range -10 C° +60 C°
- Intermittent duty S3 30% (5 min) @ 30°C*
- Limit switches, potentiometer and encoder on request

(*) For any special duty please contact our offices

ECV9092 (Vac)

Fmax	Velocità	Versione	Taglia motore	Potenza motore	Giri motore	Rapporti Riduzione	D vite	Passo	Rendimento	Corsa max [mm]	
<i>Fmax</i>	<i>Speed</i>	<i>Version</i>	<i>Motor size</i>	<i>Motor power</i>	<i>Motor speed</i>	<i>Gearbox Reduction Ratio</i>	<i>Screw D</i>	<i>Pitch</i>	<i>Efficiency</i>	<i>Max stroke [mm]</i>	
[N]	[mm/s]			[kW]	[rpm]		[mm]	[mm]		con FC / with FC	senza FC / without FC
15000	45,0	M01	IEC100	3,00	1400	3/21	40	14	0,27	1545	1545
25000	24,0	M02	IEC100	3,00	1400	3/21	40	7	0,22	1405	1475
40000	10,0	M03	IEC100	2,20	1400	1/32	40	14	0,23	1165	1165
40000	5,0	M04	IEC90	1,10	1400	1/32	40	7	0,18	1165	1165

Nota: con motore Vac monofase il valore "Fmax [N]" diminuisce del 35%.

Note: "Fmax [N]" is 35 % lower when a single phase motor is used

Per una corretta scelta dell'attuatore idoneo alla Vs. applicazione si devono utilizzare le informazioni tecniche che trovate al capitolo "Guida alla Scelta degli Attuatori e dei Martinetti Elettromeccanici".

Elements and technical information available in "Electromechanical Actuators + Jack Choice Guideline" have to be carefully considered in order to perform a proper actuator selection according to your application.

ECV9092

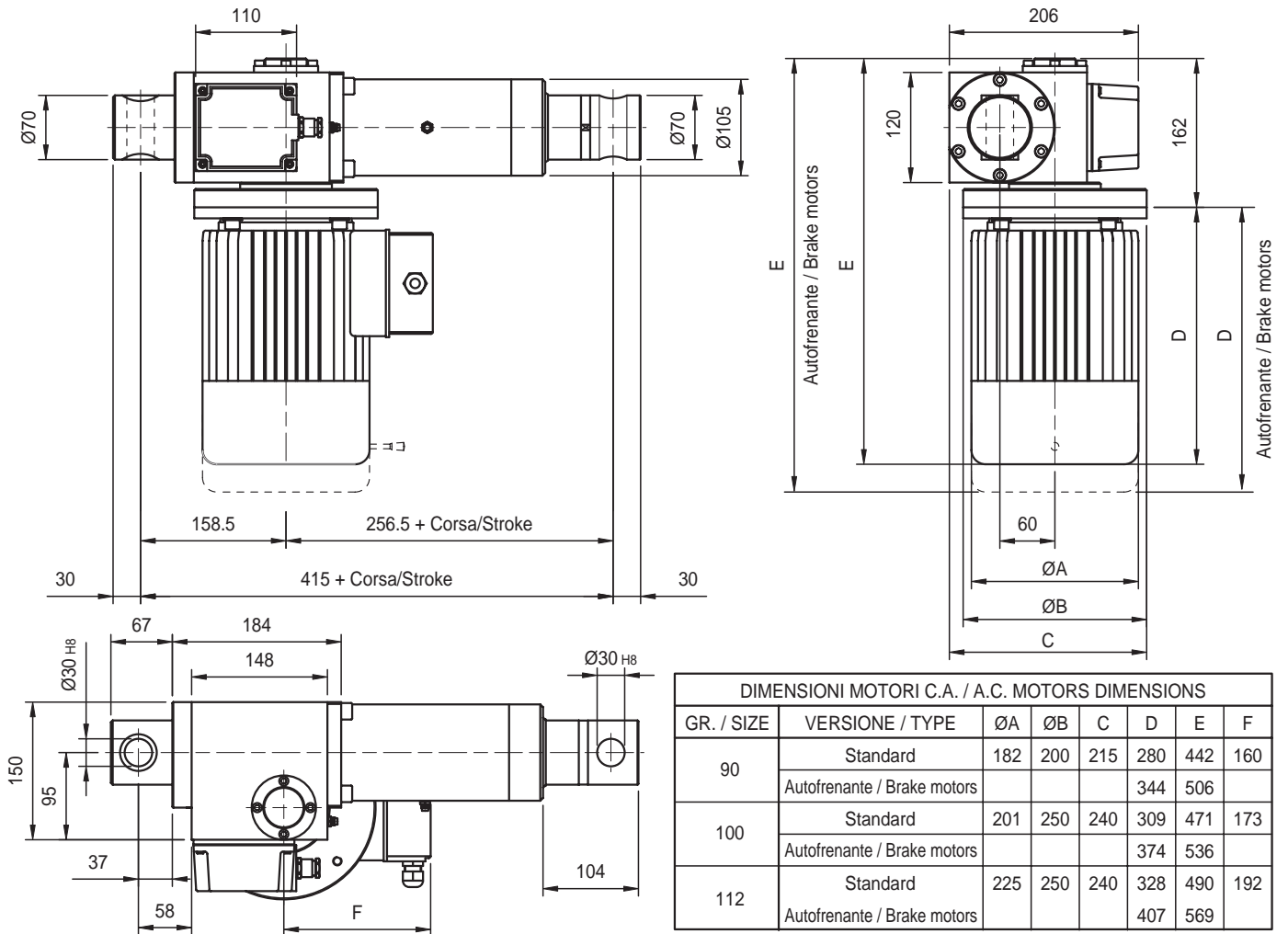

Orientamento morsette

E-box side

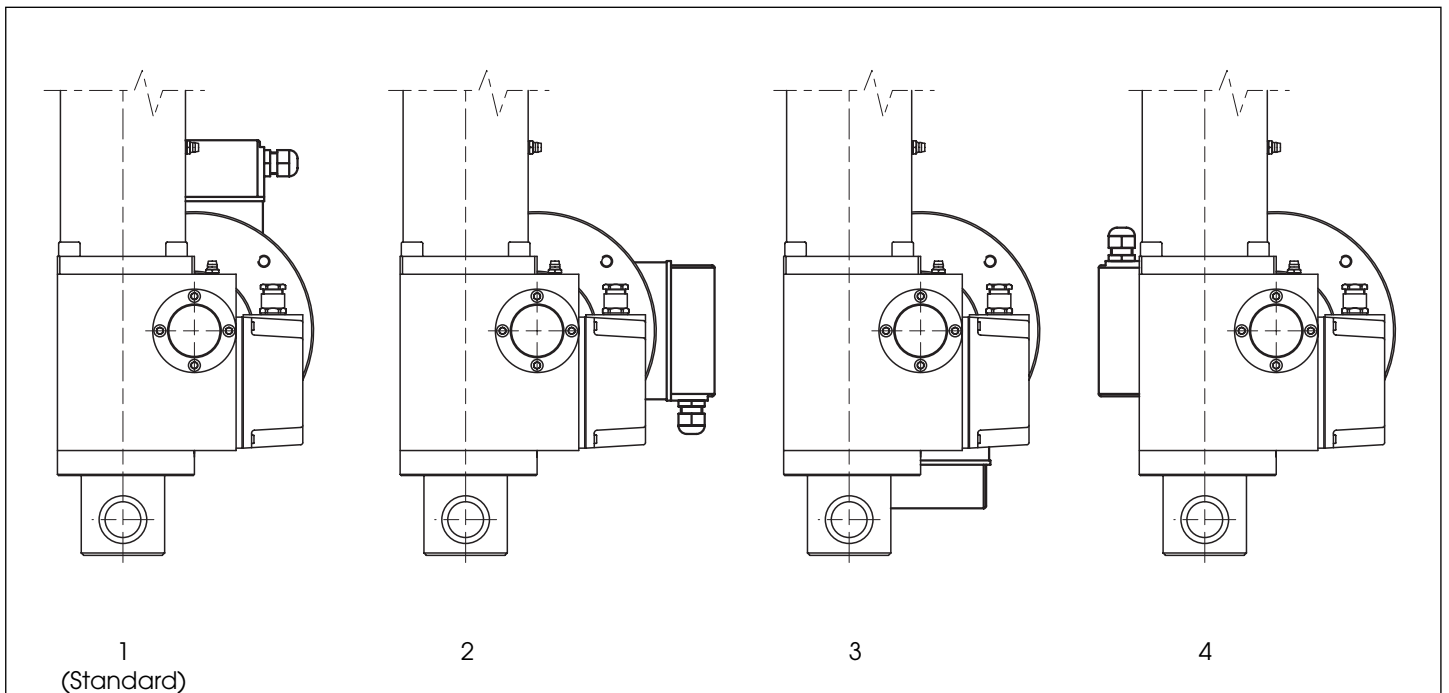

Attacco posteriore / Rear ends

Orientamento motore / Motor side

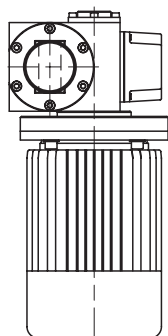

P1
(Standard)

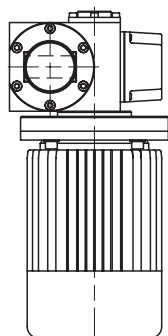

P2
(Ruotato di 90° / 90° Rotated)

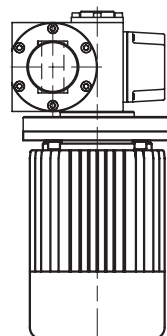

M0 (Standard)

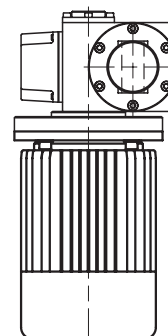

M1 (SX)

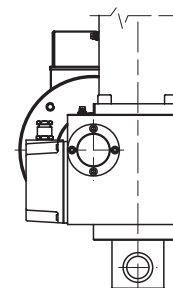
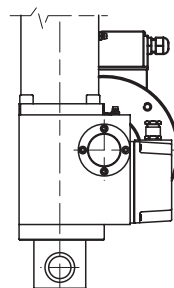
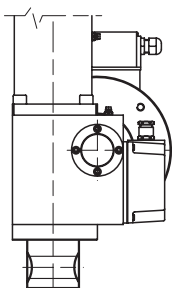
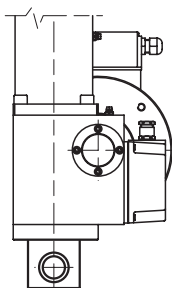

Attacchi anteriori

Front ends

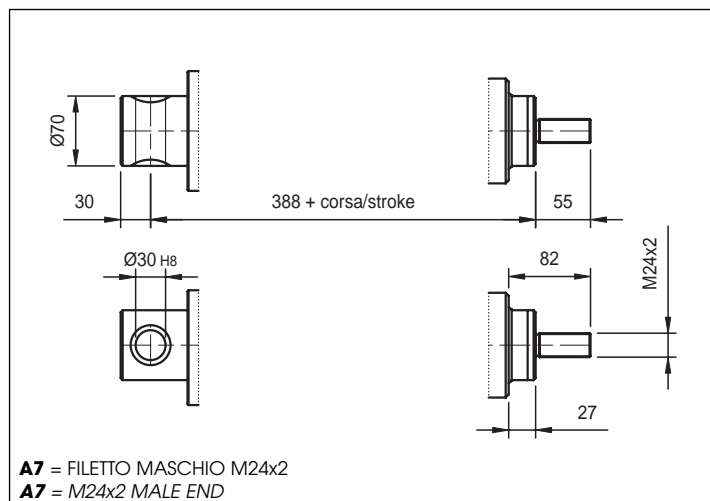
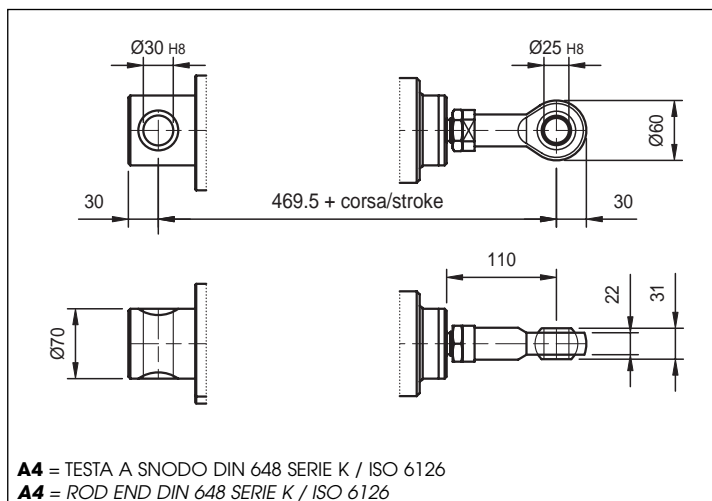
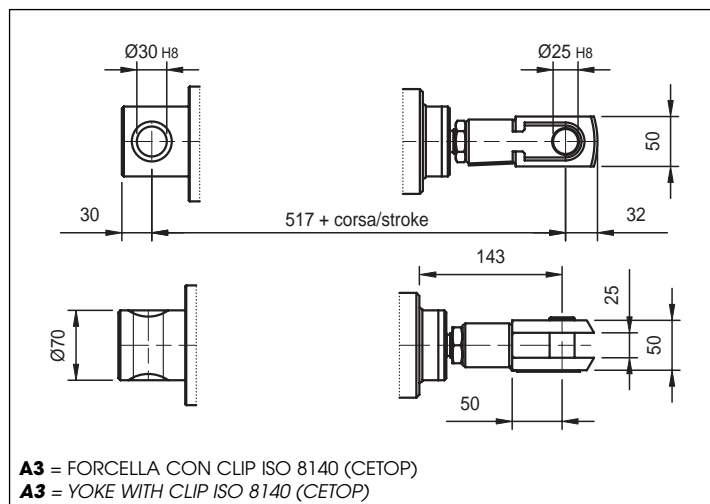
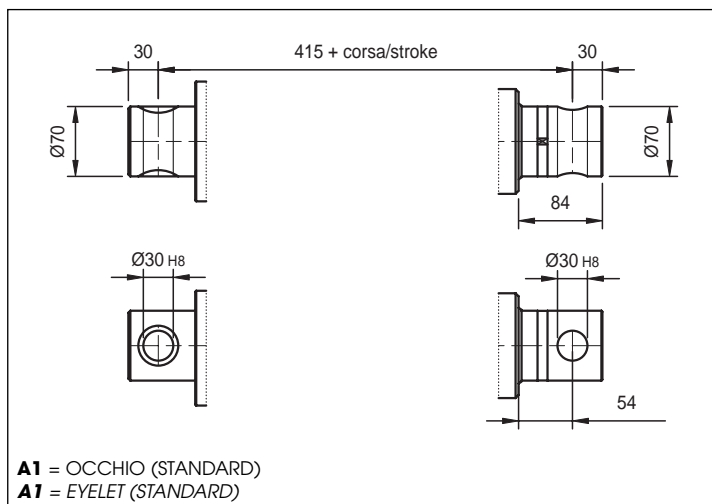

**Dispositivi Controllo
Corsa Elettrici / Elettronici**
**Electric/Electronic
Stroke Control Devices**
Fine corsa
Limit switches

Prestazioni / Performances	Tipo / Type
	XGG
Tensione / Voltage	230 Vac / 30 Vdc
Carico resistivo / Resistive load	16 A
Carico motore / Motor load	6 A

Caratteristiche tecniche micro

Le caratteristiche dei microinterruttori di finecorsa montati sono le seguenti:

- Alloggiamento: resina fenolica/melaminica termosaldada
- Meccanismo: azione a scatto con molla in bronzo/berillio. Un contatto in scambio NC/NO

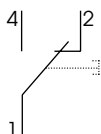

- Contatti: argento
- Terminali: dorati
- Vita meccanica: minimo 3x10⁵ azionamenti non impulsivi.

Switches technicals features

Limit Switches Features following:

- Housing: Phenolic-melamine thermosetting
- Mechanism: Snap-action coil spring mechanism with beryllium/bronze spring. Changeover, normally-closed / normally-open

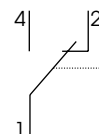

- Contacts: fine silver
- Terminals: gold flashed
- Mechanical life: 3x10⁵ cycle minimum (impact free actuation).

Potenzimetro Rotativo
Spinning Potentiometer

Prestazioni / Performances	Tipo / Type (A) Standard	Tipo / Type (B) Speciale / Special
Angolo max. di lavoro / Max. angle	340° ± 3°	352° ± 2°
Resistenza Ohm / Resistance	1K / 5K / 10K (standard)	1K / 5K / 10K (standard)
Alimentazione consigliata / Voltage	MAX 10 V	MAX 50 V
Linearità indipendente / Independent linearity	± 2%	± 1%
Tolleranza / Tolerance	± 20%	± 3%
Coefficiente deriva termica / Temperature coefficient of resistance	600 ppm / °C	20 ppm / °C

- applicato sui motori in C.A.

- incremental encoder installed directly in AC motors

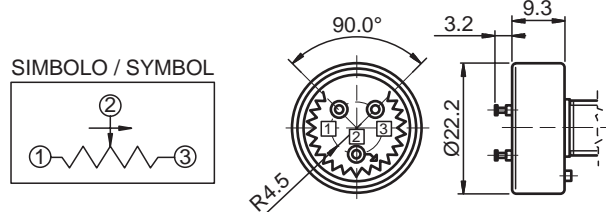
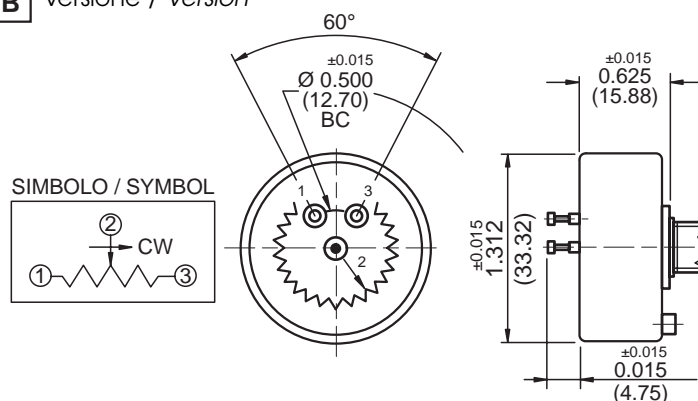
A Versione / Version

B Versione / Version

Gruppo controllo corsa

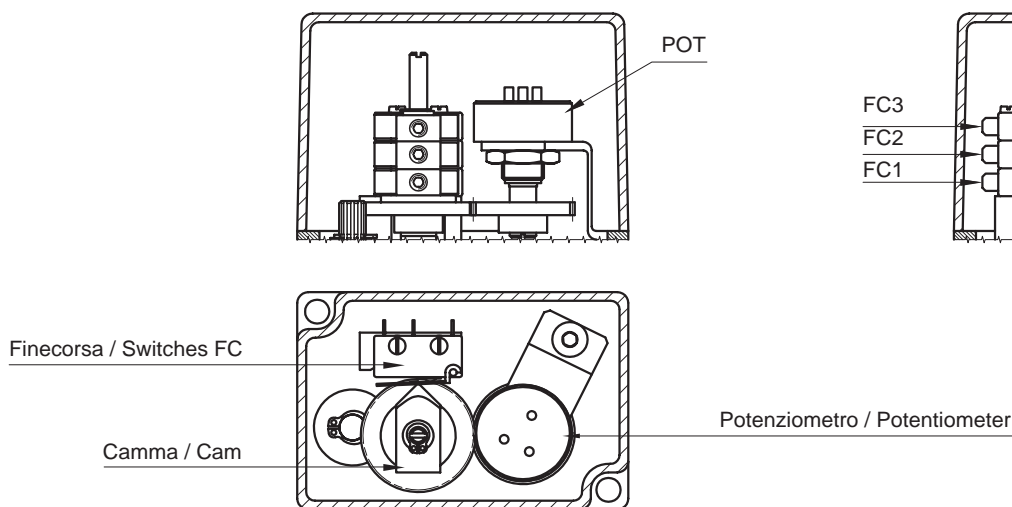
Control devices group



FC 1 - interruttore inferiore
 FC 2 - interruttore centrale
 FC 3 - interruttore superiore
 CAMMA 1 - camma inferiore
 CAMMA 2 - camma centrale
 CAMMA 3 - camma superiore
 POT - potenziometro

N.B.: la combinazione fine corsa + potenziometro dev'essere valutata con il nostro Ufficio Tecnico.

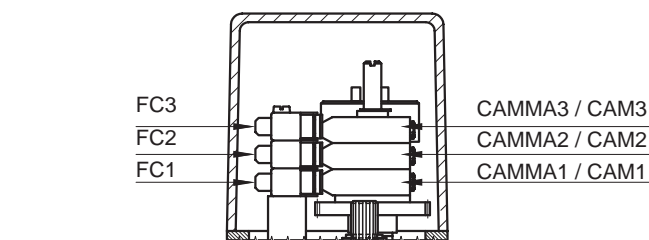

FC 1 - lower microswitch
 FC 2 - middle microswitch
 FC 3 - upper microswitch
 CAM 1 - lower cam
 CAM 2 - middle cam
 CAM 3 - upper cam
 POT - potentiometer

Note: microswitches + potentiometer version pls. ask our Technical Dept.

Caratteristiche tecniche Encoder

Encoder incrementale bidirezionale con (standard) e senza impulso di zero IP54.

Impulsi giro disponibili: 50 / 100 / 200 / 400 / 500 / 512 / 1000 / **1024 (standard)** / 2000 / 2048

Circuiti d'uscita disponibili: Line Drive 5 Vdc (standard) / Push Pull 24 Vdc / Open Collector NPN 10-30 Vdc / Open Collector PNP 10-30 Vdc

Encoder technical specs

Bidirectional incremental encoder, with (standard) or without zero-pulse, protection IP54

Available ppri: 50 / 100 / 200 / 400 / 500 / 512 / 1000 / **1024 (standard)** / 2000 / 2048

Available output circuits: Line Drive 5 Vdc (standard) / Push Pull 24 Vdc / Open Collector NPN 10-30 Vdc / Open Collector PNP 10-30 Vdc

Encoder

Rosso / Red	±Vdc
Nero / Black	0 Vdc
Verde / Green	A
Giallo / Yellow	B
Blu / Blue	Z
Marrone / Brown	-A
Aranzone / Orange	-B
Bianco / White	-Z

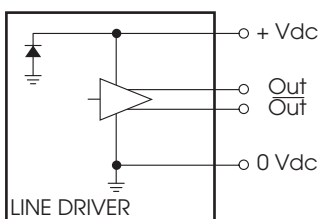

Encoder

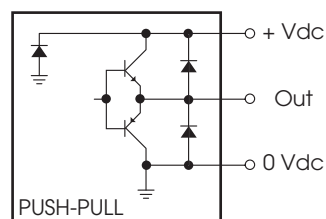

Riferimento Sigla d'ordinazione

Fine Corsa Meccanici: / Mechanical limit switches:

2FC2 = 2 Micro XGG
 3FC2 = 3 Micro XGG

Potenzimetri: / Potentiometers:

POT01A = 1 k Ohm
 POT05A = 5 k Ohm
 POT10A = 10 k Ohm

 Versioni Standard
 (Standard Versions)

POT01B = 1 k Ohm
 POT05B = 5 k Ohm
 POT10B = 10 k Ohm

 Versioni Speciali
 (Specials Versions)

Ordering Key references

Encoder:

E05 = Push Pull 1024 ppr
 E06 = Line Drive 1024 ppr
 E07 = Open Collector NPN
 E08 = Open Collector PNP
 } Solo su Motore C.A.
 With AC motor only

E13 = Encoder non contemplato / Special encoder
 (indicare caratteristiche nel disegno d'assieme /
 advise features in drawing)

Guida alla scelta della motorizzazione - *Motor choice guideline*

TIPO MOTORE / MOTOR TYPE

- Versione / Version:** **CA** = corrente alternata / **AC** = *altenate current*
PD = PAM a disegno / *Special motorflange (Provide drawing)*
- Tensione / Voltage:** **CA:** 230/400/50 – 190/330/50 – 208/360/50 – 400/690/50
 277/480/60 – 220/380/60 – 254/440/60 – 480/830/60 - **MT** = Multitensione / *Multivoltage*
 230-50 (monofase / *1-phase*)
- Tipo / Type:** **T** = trifase / *3-phase*
M = monofase / *1-phase*
AT = trifase autofrenante / *3-phase with brake*
AM = monofase autofrenante / *1-phase with brake*
ME = monofase con condensatore elettronico / *1-phase with starting capacitor*
AE = monofase con condensatore elettronico autofr. / *1-phase with brake and starting cap.*
- Grandezza / Size:** **CA / AC:** IEC 90 / 100 / 112
- N° Poli / Poles:** **CA / AC:** 2 / 4 / 6
- Potenza / Power:**

IEC IEC	KW trifase / 3-phase			KW monofase / 1-phase		
	2POLI 2POLES	4POLI 4POLES	6POLI 6POLES	2POLI 2POLES	4POLI 4POLES	6POLI 6POLES
90	1,5 / 2,2 / 3	1,1 / 1,5 / 1,8	0,75 / 1,1 / 1,5	1,5 / 1,8 / 2,2	1,1 / 1,5 / 1,8	0,55 / 0,75
100 112	3 / 4	2,2 / 3 / 4	1,5 / 1,8 / 2,2	2,2 / 3	2,2	1,1 / 1,5

VARIANTI MOTORE / MOTOR OPTIONALS

- Flangia tipo / Motorflange type:** PAM90B5 - PAM100B5
- Tipo Servizio / Service rate:** **S1 / S2 / S3**
- Classe isolamento / Insulation class:** **F** = standard (**non indicare**) / *standard (leave blank)*
Specificare solo se diversa / Advise only if different than "F"
- Grado Protezione / Degree protection:** **IP55** (non indicare / *leave blank*)
IP65
TP = tropicalizzato / *tropicalization*
ALTRO / OTHER = specificare / *advise*
- Freno / Brake:** **FECC** = freno elettromagnetico in CC / *DC brake*
FECA = freno elettromagnetico in CA / *AC brake*
SENZA = omettere / **NO BRAKE** = *leave blank*
- Opzioni / Options:** **LS** = leva sblocco / *hand release lever*
AB = albero bisorgente / *2' shaft*
IN = avvolgimento per inverter / *winding for inverters*
ALTRO / OTHER = indicare per esteso / *advise*
SENZA / NONE = omettere / *leave blank*

SIGLA DI ORDINAZIONE - ORDERING KEY

ECV9092 / 0250 / M01 / CA-400.50 - T-90-4-1,5 / 90B5+S1+AB / 1 / M1 / E05 / 2FC0 / POT01A / IP65 / P1 / A1 / A+B / N.DIS

MODELLO / MODEL: _____

ECV9092

CORSA / STROKE: mm _____

es. 250 mm = 0250

Velocità / Speed: mm/s. Pag. 115 _____

M01 / M02 / M03 / M04

M00 = Velocità non contemplate / Speed to be provided

Versione PAM / PAM Version:

indicare Rapporto Riduzione + Passo Stelo

Advise reduction ratio and screw pitch

MOTORE / MOTOR: Pag. 120 _____

Indicare solo con motore:

versione - tensione - tipo - grandezza - n° giri - potenza

Advise only if with motor:

version / voltage / type / size / Rpm / power

In versione predisposizione motore "PAM" indicare: 0

In version with motorflange only PAM: 0

In versione PAM a Disegno indicare: PD

In version with special motorflange: PD

VARIANTI MOTORE / MOTOR OPTIONAL: Pag. 120 _____

Flangia motore: solo in versione PAM esempio PAM 80B14 indicare: 80B14

Motorflange: Motorflange version only PAM advise size as 80B14: 80B14

Senza motore: Omettere tutti i parametri sottoindicati

No motor: leave all following parameters blank

Tipo Servizio: Indicare se diverso da S3 (standard)

Service type: Advise if different than S3 (standard)

Classe isolamento: Indicare se diverso da F (standard)

Insulation class: Advise if different than F (standard)

Grado Protezione: Indicare se diverso da IP55 (standard)

Protection: Advise if different than IP55 (standard)

Tipo freno: solo se autofrenante ES, FECA

Brake type: for brakemotors only ES, FECA

Opzioni: Indicare se richiesto ES, AB= Albero Bisporgente

Options: Advise if needed ES, AB= 2'shaft

ORIENTAMENTO MORSETTIERA / E-BOX SIDE: Pag. 116 _____

1 (Standard), 2, 3, 4

Senza Motore / No motor: Omettere / Leave Blank

ORIENTAMENTO MOTORE / MOTOR SIDE: Pag. 117 _____

M0 = Standard

M1 = SX

ENCODER / ENCODER: Pag. 119 _____

Senza / None: Omettere / Leave Blank

FINE CORSA / LIMIT SWITCHES: Pag. 119 _____

Senza / None: Omettere / Leave Blank

POTENZIOMETRO / POTENTIOMETER: Pag. 119 _____

Senza / None: Omettere / Leave Blank

GRADO PROTEZIONE / PROTECTION CLASS: _____

IP50 (Standard): Omettere / Leave Blank

IP 65

Altro / Other: Specificare / Advise

ATTACCO POSTERIORE / REAR END: Pag. 117 _____

P0 = Senza / None

P1 = Occhio / Eyelet (Standard)

P2 = Occhio / Eyelet (90°)

P3 = Attacco a Disegno / Special (Drawing to be provided)

ATTACCO ANTERIORE / FRONT END: Pag. 117 _____

A0 = Senza / None

A1 = Occhio / Eyelet (Standard)

A3 = Forcella + Clip / Yoke + Clip

A4 = Testa a Snodo / Rod end

A7 = Filetto Maschio M24x2 / M24x2 Female

A9 = Attacco a Disegno / Special (Drawing to be provided)

OPZIONI / OPTIONS: _____

Senza / None: Omettere / Leave Blank

B = Protezione Soffietto / Bellow

C = Vite Scoperta / Naked screw

E = Guarnizioni in Viton / Viton Joints

F = Verniciatura / Painting

G = Chiocciola di Sicurezza / Safety nut

H = Volantino su Motore / Handwheel on motor

Q = Senza Dispositivo Antirrotazione / Without Anti-rotation device

VARIANTE / VERSION: _____

N° Disegno / Drawing number: Per Condizioni non Contemplate / Drawing to be provided

Senza / None: Omettere / Leave Blank

